

手差しトレイ / 給紙カセット / プリンタ内部

注意 定着カバーの内部は高温になっています。やけどのおそれがありますのでご注意ください。

- 手差しトレイにつまった用紙を取り除きます。
- 給紙カセットを引き出し、つまった用紙を取り除きます。
- レバーを押してロックをはずします。
- 前カバーを開けます。
- ローラ(金属)に達していない紙づまりの場合は、図のように用紙を引き出して取り除きます。
- 定着部に達した紙づまりの場合は、定着カバーを開いて、つまった用紙を取り除きます。
- 両面ユニットに達した場合は、両面ユニットを持ち上げ、つまった用紙を引き出して取り除きます。
- 前カバーを元に戻します。

紙づまりが解消されたよかったです！

封筒を使用する場合

紙の厚さ(封筒、普通紙)に合わせて、印刷モードを設定してください。封筒を印刷する場合、封筒スイッチを右にスライドさせて封筒モードにします。また、普通紙を印刷する場合、左にスライドさせて普通紙モードにします。印刷モードはスイッチに刻印されていますので、使用する用紙に合わせて確認してください。

重要 封筒モード設定時に、普通紙を印刷するとスピードが遅くなります。また、普通紙モード設定時には、封筒は印刷できません。

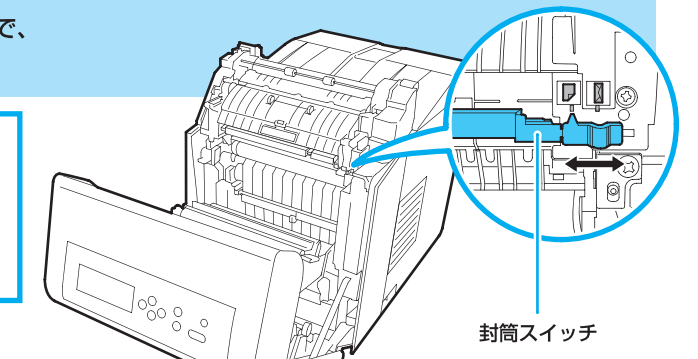

トナーコンテナについて

メッセージ	処置
トナー ガ スクナクナリマシタ C, M, Y, K	表示された色のトナーが少なくなったことを示しています。この後も引き続き印刷できますが、交換用の新しいトナーコンテナを準備してください。(C: シアン, M: マゼンタ, Y: イエロー, K: ブラック)
トナーヲ コウカンシテクダサイ C, M, Y, K	表示された色のトナーがなくなりました。新しいトナーコンテナに交換してください。

トナーの色	シアン(C)	マゼンタ(M)	イエロー(Y)	ブラック(K)
FS-C5200DN	TK-551C	TK-551M	TK-551Y	TK-551K
FS-C5300DN	TK-561C	TK-561M	TK-561Y	TK-561K

●トナーコンテナのご購入や相談は、京セラミタジャパンにお問い合わせください。
●京セラミタでは環境問題を考慮し、使用済みトナーコンテナの無償回収を実施しております。詳しくは、京セラミタのホームページ(<http://www.kyoceramita.co.jp/support/>)を参照してください。

印字品質を維持するため、京セラミタ・純正トナーコンテナの使用をお勧めします。京セラミタ製品には、数々の品質検査をパスした純正トナーをご使用ください。純正以外のトナーを使用した場合、故障の原因となることがあります。純正トナー以外の使用により不具合が生じた場合、保証期間内であっても責任を負いかねます。

KYOCERA お客様相談窓口のご案内
京セラミタ製品についてのお問い合わせは、右記のナビダイヤルへご連絡ください。市内通話料金でご利用いただけます。

お客様相談窓口 0570-046562
受付時間 9:00~17:00 (休日、土曜日、日曜日及び祝日は除く)

© 2008 京セラミタ株式会社
KYOCERA は京セラ株式会社の登録商標です。

京セラミタ株式会社
京セラミタジャパン株式会社
〒103-0023 東京都中央区日本橋本町1-9-15
<http://www.kyoceramita.co.jp>

KYOCERA
FS-C5200DN
FS-C5300DN

はじめにお読みください。
使い方の確認や
困ったときに、お役に立ちます。

日常のお手入れ

用紙の補給 給紙カセットに用紙を補給する

- 給紙カセットを引き出します。
- サイズダイヤルを回して、使用する用紙サイズが見えるように合わせます。
- 左右の用紙幅ガイドの位置とカセット後部の用紙長さガイドの位置を調整します。
- 用紙をセットする際は、用紙をさばき、平らなところで用紙の端をよく揃えます。
- 印刷する面を上にして、用紙上限表示を超えないように給紙カセットに用紙を入れます。
- 給紙カセットを奥まで押し込みます。



紙づまりの処置

紙づまりについて
用紙がプリンタ内でつまったり、用紙が給紙カセットより給紙されなかったときなどにはプリンタは停止し、紙づまりのメッセージと紙づまり発生位置を表示します。つまった用紙を取り除くと、通常の状態に戻り、印刷が再開します。紙づまりを起こしたページは再印刷されますが、紙づまりが発生した場所によっては再印刷されないことがあります。

重要 つまんだ用紙を取り除く際は、プリンタ内に紙片を残さないようご注意ください。

エラーメッセージ

カミツマリデ カセット2(~4)	オプションのペーパーフィーダで紙づまりを起こしています。
カミツマリデ ホンタイ	手差しトレイ、給紙カセット、またはプリンタ内部で紙づまりを起こしています。

オンラインヘルプメッセージ
本機はオンラインヘルプメッセージ機能により、紙づまりの処理方法がメッセージディスプレイに表示されます。紙づまりのメッセージが表示された場合は、[?]キーを押してください。オンラインヘルプメッセージは[▽]キーで次の手順のメッセージが表示され、[△]キーで前の手順に戻ります。

ペーパーフィーダ
ペーパーカセットを引き出し、つまんだ用紙を取り除きます。

パネルの操作

操作パネルの使い方

操作パネルの【メニュー】キーを使って、印刷ページ数やエミュレーションなどプリンタの環境を設定、変更できます。各設定はプリンタのメッセージディスプレイが「プリント デキマス」表示のときに行えます。

モード選択メニューへの入りかた

プリンタが「プリント デキマス」表示状態のときに【メニュー】キーを押してください。モード選択メニューが表示されます。

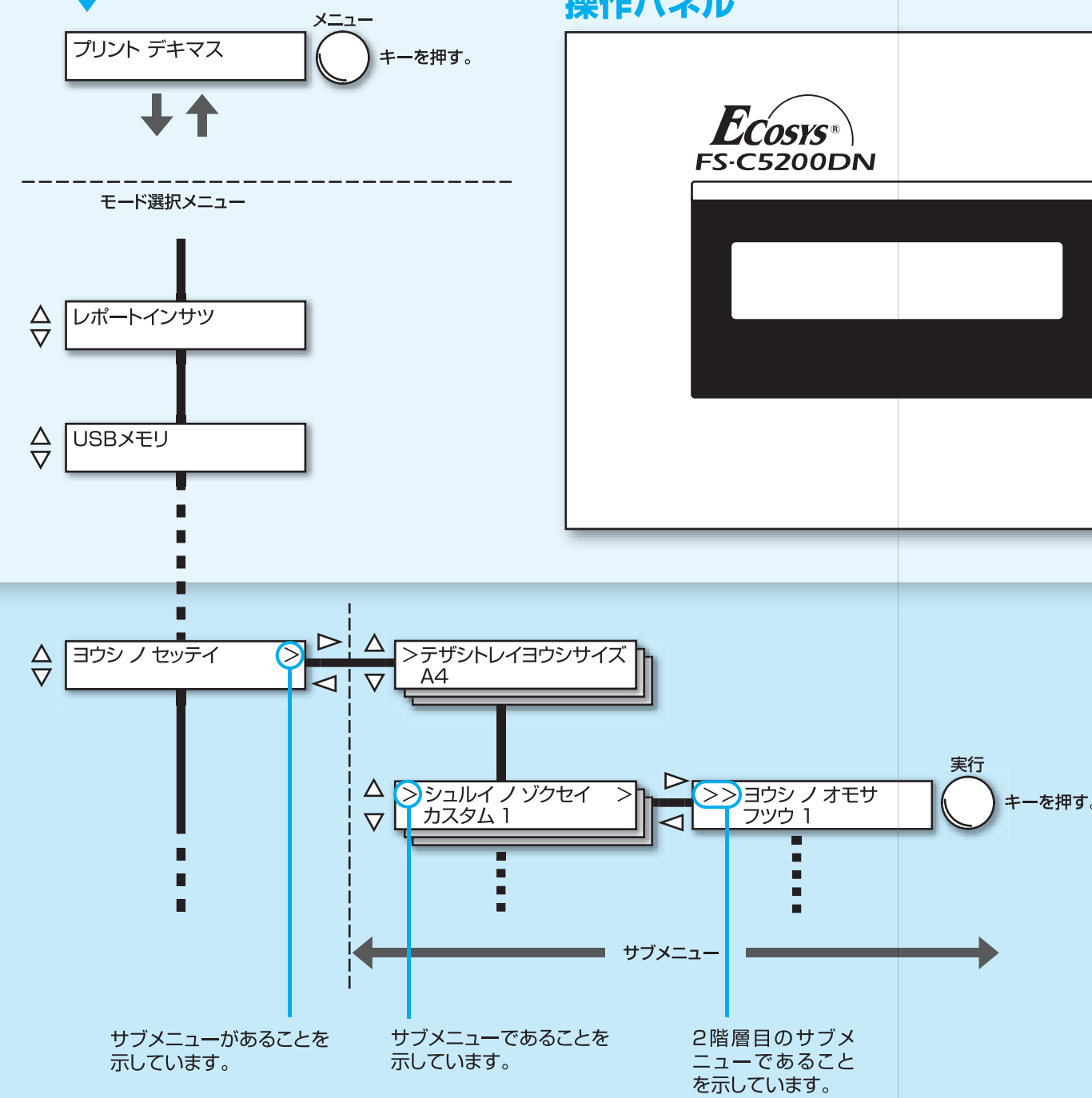

操作キーの機能

【矢印】キー

- 目的のメニューを表示させるときや、設定値の変更を行うときに使用します。【△】【▽】キーでメニューを切り換えて、【<】【>】キーでサブメニューに移ります。
- 紙づまりが発生したときに【?】キーを押すと、メッセージディスプレイにオンラインヘルプメッセージを表示します。オンラインヘルプを中止するときは、もう一度押します。

【メニュー】キー

- モード選択メニューからプリンタの初期設定を変更するときや設定を終了するときを押します。

【キャンセル】キー

- 実行中の印刷を中止します。
- ブザーが鳴ったときに、ブザーを止めます。
- 入力した数値をリセットしたり、設定を途中で中止します。

【実行】キー

- モード選択メニューで設定した内容を確定します。
- メッセージディスプレイに「ダイヨウ キュウシ シマスカ?」が表示された際に、給紙元を確認します。

【印刷可/解除】キー

- 特定のエラー解除を行います。

操作パネル

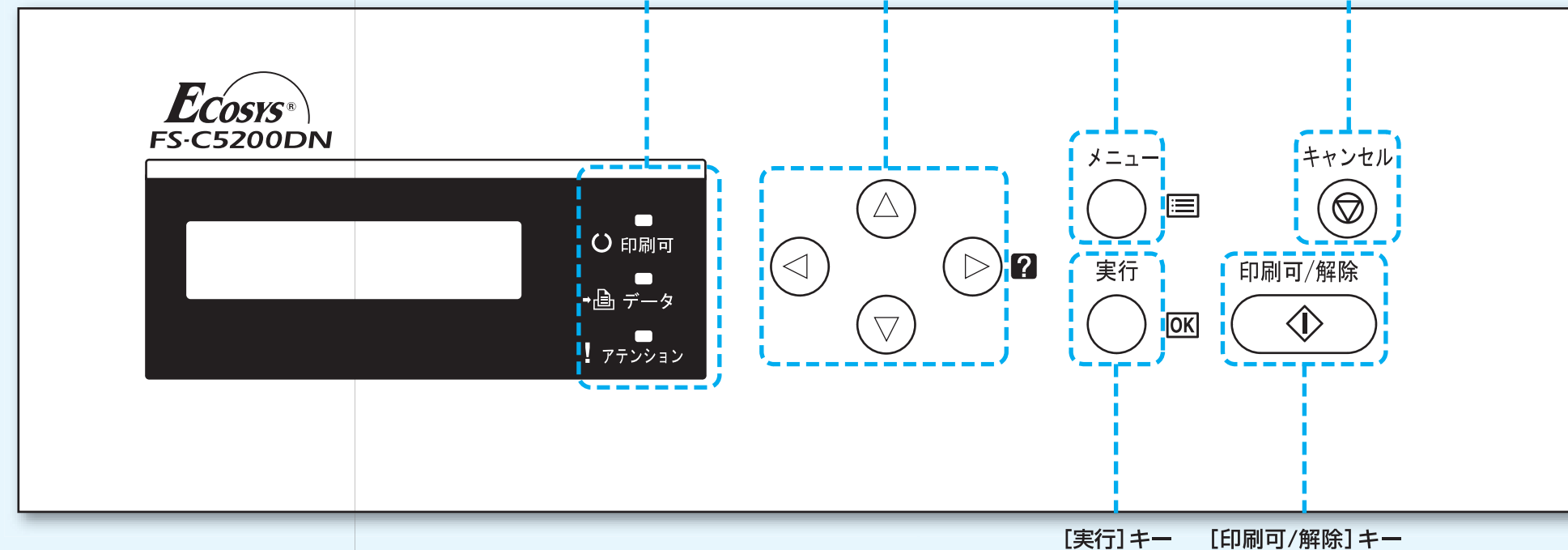

インジケータの表示

印刷可	データ	！アテンション
点滅 エラーが発生しています。	点滅 プリンタは印刷データを受信しています。	点滅 「シバラク オマチダサイ」が表示されている場合、プリンタは準備中です。保守作業が必要です。メッセージディスプレイの表示を確認して必要な処理を行ってください。
点灯 プリンタはオンライン状態です。受信した印刷データは印刷されます。	点灯 印刷処理中、またはハードディスクやメモリカードにデータをアクセス中です。	点灯 給紙カセット内の用紙がないなどの理由で印刷できません。メッセージディスプレイの表示を確認して必要な処置を行ってください。
消灯 プリンタはオフライン状態です。印刷データの受信は可能です。【印刷可/解除】キーを押して、オンライン状態となるまで印刷されません。		

搬送ユニットの清掃

用紙に線が入る、用紙の先端が汚れるなどの問題が発生した場合、乾いた柔らかい布で、ローラ（金属）に付着している紙粉やペーパーランプ上の汚れを拭き取ってください。

印刷した用紙が汚れているでしょうか？



- レバーを押してロックをはずします。
- 前カバーを開けます。
- 乾いた柔らかい布で、ローラ（金属）に付着している紙粉やペーパーランプ上の汚れを拭き取ります。
- 前カバーを元に戻します。

重要 転写ベルト（黒色）および転写ローラ（黒色）に触れないでください。印刷品質が低下します。

一般的な問題について

問題と見られる現象の中には、お客様ご自身で解決できるものが少なくありません。ここでは、このような問題に対する処置方法について説明します。プリンタに何らかの問題が発生した場合は、故障とお考えになる前に次のチェックを行ってみてください。

現象	確認事項	処置
印刷品質が悪い。		使用説明書4困ったときは「印刷品質の問題」を参照してください。
電源を入れても、操作パネルに何も表示されず、ファンの回る音もしない。	電源コードがプリンタとコンセントに差し込まれているか、確認してください。 電源スイッチがオン（ ）の位置になっているか確認してください。	電源を一度切ってから、電源コードを確実に差し込み、もう一度電源を入れなおしてください。 電源スイッチをオン（ ）の位置にしてください。
ステータスページは正常に印刷するが、コンピュータからのデータが正常に印刷されない。	接続しているケーブルを確認してください。 プログラムファイルや、アプリケーションソフトを調べてみてください。	接続しているケーブルを両端とも確実に接続してください。ケーブルを別のものと交換してみてください。 インタフェースの仕様については、 使用説明書 応用編 付録(インタフェース) を参照してください。 別のファイルを印刷してみてください。または、別のアプリケーションで印刷してみてください。あるいは、ある一定のファイルやアプリケーションのみに問題が発生するようであれば、そのアプリケーションのプリンタ設定等を確認してください。

さらに、次の点を確認してください。
●プリンタに接続しているコンピュータを再起動してください。
●最新バージョンのプリンタドライバを使用してください。京セラミタ株式会社のホームページからダウンロードできます。
(<http://www.kyoceramita.co.jp/download/>)
以上のチェックを行っても、問題が解決されない場合は、お買い求めの京セラミタジャパン株式会社正規特約店、または弊社お客様相談窓口にご連絡ください。

エラーメッセージ

重要 次のメッセージが表示された場合、電源を入れ直して復帰するか確認してください。改善されない場合、メッセージ内容をメモに控えて、プリンタの電源を切り、電源コードをコンセントから抜いてください。その後お買い求めの京セラミタジャパン株式会社正規特約店、または弊社お客様相談窓口にご連絡してください。

メッセージとともにブザーが鳴る場合もあります。ブザーを止めるには、【キャンセル】キーを押してください。

もっと知りたい!
▶ **使用説明書**

メッセージ	現象
Call service F000 Error power off F000	プリンタコントローラと操作パネル間のデータのやり取りができません。
Call service F### Error power off F### エラー デンゲン オフ F###	プリンタコントローラのエラーが発生してプリンタは停止しました。「F###」の表示をメモに控えてください。
サービスラ オヨビダサイ ###:0123456	機械的なエラーが発生してプリンタは停止しました。「#」に4桁の数字やアルファベットが表示され、プリンタの総印刷ページ数も同時に表示されます。「####」の表示をメモに控えてください。